

SUPER MARKET
DELICATESSEN
ΚΡΕΟΠΩΛΕΙΟ



ΤΡΟΧΙΑΝΗΣ
ΕΠΑΓΓΕΛΜΑΤΙΚΑ ΨΥΓΕΙΑ







Η εταιρεία ΤΡΟΧΙΔΗΣ δραστηριοποιείται στο χώρο των επαγγελματικών ψυγείων και εξοπλισμού καταστημάτων τροφίμων και μαζικής εστίασης περισσότερο από 40 χρόνια, με αποκλειστικό σκοπό την παραγωγή ποιοτικών κατασκευών και την εμπορία επιλεγμένων προϊόντων από τους σημαντικότερους κατασκευαστές τόσο της Ελλάδας όσο και του εξωτερικού. Κατασκευάζουμε επαγγελματικά ψυγεία για ζαχαροπλαστεία, καφέ, αρτοποιεία, super market, delicatessen, κρεοπωλεία, ανθοπωλεία, ιχθυοπωλεία κ.α.

Η εμπειρία, η συνεχόμενη προσπάθεια για εξέλιξη, ο ανανεωμένος και σύγχρονος μηχανολογικός εξοπλισμός στις ιδιόκτητες εγκαταστάσεις καθώς και το μόνιμο εξειδικευμένο τεχνικό προσωπικό, την καθιέρωσαν ως μια από τις πλέον γνωστές και επιτυχημένες της αγοράς. Η εταιρεία ΤΡΟΧΙΔΗΣ έχει βάλει την υπογραφή της σε μερικά από τα καλύτερα μαγαζιά του είδους τόσο στην βόρεια όσο και στην υπόλοιπη Ελλάδα. Περνώντας στην 2η γενιά η εταιρεία ΤΡΟΧΙΔΗΣ με γνώμονα πάντα την συνεχή αναζήτηση της υψηλής ποιότητας, την άψογη αισθητική διεθνών προδιαγραφών και την λειτουργικότητα των επαγγελματικών χώρων, παρέχει ολοκληρωμένες λύσεις προσαρμοσμένες στις ανάγκες κάθε επαγγελματία, από την μελέτη και τον σχεδιασμό, μέχρι την υλοποίηση και την τεχνική υποστήριξη μετά την πώληση (after sales service).



SUPER MARKET
DELICATESSEN
ΚΡΕΟΠΩΛΕΙΟ

KANTZAS SUPER MARKET



OLLA SUPER MARKET



ΤΟ ΕΛΛΗΝΙΚΟΝ GREEN FAMILY ΒΙΟΛΟΓΙΚΑ ΠΡΟΪΟΝΤΑ





SUPER MARKET
DELICATESSEN
ΚΡΕΟΠΩΛΕΙΟ

ΚΡΕΟΠΩΛΕΙΟ ΜΑΚΗΣ



ΚΡΕΟΠΩΛΕΙΟ ΕΛΛΗΝΙΚΟΝ



ΚΡΕΟΠΩΛΕΙΟ ΣΙΒΗΣ





SUPER MARKET
DELICATESSEN
ΚΡΕΟΠΩΛΕΙΟ



BYZANCE EPICERIE FINE • DELICATESSEN



ΚΡΕΟΠΩΛΕΙΟ ΛΕΩΝΙΔΑΣ



ΚΟΤΙΝΟ ΧΟΙΡΙΑΤΙΚΟ	120	ΑΡΝΑΚΙ ΓΑΛ/ΤΟΣ	120
ΦΑΚΕΤΟ ΣΤΗΘΟΣ	120	ΚΑΤΣΙΚΙ ΓΑΛ/ΤΟΣ	120
ΜΙΟΥΤΤΙ Μ/Ο	120	ΠΑΙΔΑΚΙΑ ΑΡ/ΣΙΑ	120
ΓΑΛΟΠΟΥΛΑ	120	ΣΥΚΟΤΑΡΙΑ ΑΡ/ΣΙΑ	120
		ΖΥΓΟΥΡΙ	120
		ΓΕΛΑ	120
ΚΟΤΙΝΟ	120		
ΚΟΤΙΝΟ ΧΟΙΡΙΑΤΙΚΟ	120		
ΦΑΚΕΤΟ ΣΤΗΘΟΣ	120		
ΜΙΟΥΤΤΙ Μ/Ο	120		
ΓΑΛΟΠΟΥΛΑ	120		
ΚΟΤΙΝΟ	120		
ΚΟΤΙΝΟ ΧΟΙΡΙΑΤΙΚΟ	120		
ΦΑΚΕΤΟ ΣΤΗΘΟΣ	120		
ΜΙΟΥΤΤΙ Μ/Ο	120		
ΓΑΛΟΠΟΥΛΑ	120		
ΚΟΤΙΝΟ	120		
ΚΟΤΙΝΟ ΧΟΙΡΙΑΤΙΚΟ	120		
ΦΑΚΕΤΟ ΣΤΗΘΟΣ	120		
ΜΙΟΥΤΤΙ Μ/Ο	120		
ΓΑΛΟΠΟΥΛΑ	120		

ΨΥΓΕΙΟ ΒΙΤΡΙΝΑ SELF SERVICE ΣΥΝΤΗΡΗΣΗΣ ΤΥΠΟΠΟΙΗΜΕΝΩΝ

Ο σύγχρονος και λειτουργικός σχεδιασμός του ψυγείου self service ενισχύουν την προβολή των προϊόντων, χάρη στα πανοραμικά πλαίσια και στη μεγάλη χωρητικότητα για την τοποθέτηση προϊόντων. Είναι κατάλληλο για την προβολή και πώληση γαλακτοκομικών προϊόντων, προ-συσκευασμένων φρέσκων κρεάτων, φρούτων και λαχανικών

- Θερμοκρασία + 2 / + 6 °C
- Ψύξη βεβιασμένη κυκλοφορία
- Χρωματισμός επιλογή RAL
- Πάτωμα ανοξείδωτο
- Αυτόματη απόψυξη
- Φωτισμός εσωτερικός οριζόντιος
- Διάτρητη πλάτη ηλεκτροστατικά βαμμένη
- Δυνατότητα ενιαίου ψυγείου έως 4 μέτρα
- Ηλεκτρονικός θερμοστάτης -θερμόμετρο- χρονοδιακόπτης
- Ράφια 4 σειρών 50 cm ηλεκτροστατικά βαμμένα, προφίλ τιμών
- Πλαϊνά πάνελ πολυουρεθάνης επενδυμένα με PVC VACCUM, κρύσταλλα διπλής υάλωσης
- Ανοιγόμενες πόρτες αλουμινίου, πλαίσιο με αντίσταση, αυτόματη επαναφορά πόρτας, σύστημα συγκράτησης σε 90°, ECO κρύσταλλο Security διπλής υάλωσης με αέριο ARGON, φωτισμός T-8
- Εναλλακτικά συρόμενες πόρτες με αυτόματο κλείσιμο

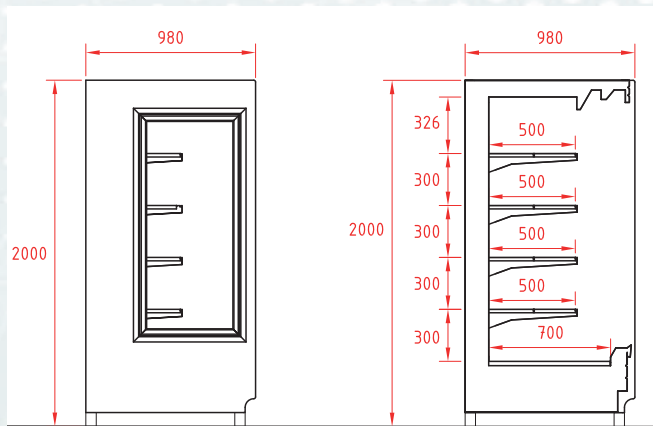

ΨΥΓΕΙΟ ΒΙΤΡΙΝΑ ΣΥΝΤΗΡΗΣΗΣ ΑΛΛΑΝΤΙΚΩΝ ΚΡΕΑΤΩΝ VERTICAL

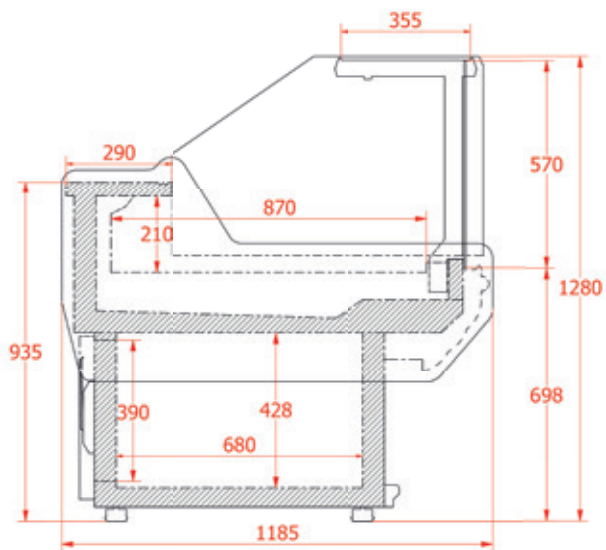

- Θερμοκρασία +1 / + 8 °C
- Ψύξη βιτρίνας βεβιασμένη κυκλοφορία του αέρα
- Χώρο προβολής προϊόντων καθαρό εσωτερικό βάθος 89 cm .
- Αντιθαμβωτικό σύστημα εμπρός κρυστάλλων
- Είναι διαθέσιμη με ή χωρίς ψυχόμενη αποθήκη φυσικής κυκλοφορίας .
- Πάσο σεβρίσματος ανοξείδωτο φάρδος 28 cm .
- Πλαϊνά πάνελ πολυουρεθάνη επενδυμένα με PVCVACCUM
- Ηλεκτρονικός θερμοστάτης - θερμομέτρο – χρονοδιακόπτης
- Δυνατότητα ενιαίου ψυγείου έως και 4 m και γωνίας (εσωτερικής και εξωτερικής 90°)
- Εμπρός κρύσταλλα κάθετα ανοιγόμενα με σύστημα ανύψωσης
- Φωτισμός εσωτερικά / εξωτερικά
- Αυτόματη ηλεκτρονική απόψυξη
- Ψυκτικό μοτέρ απομακρυσμένο ή ενσωματωμένο.
- Χρωματισμός επιλογή RAL

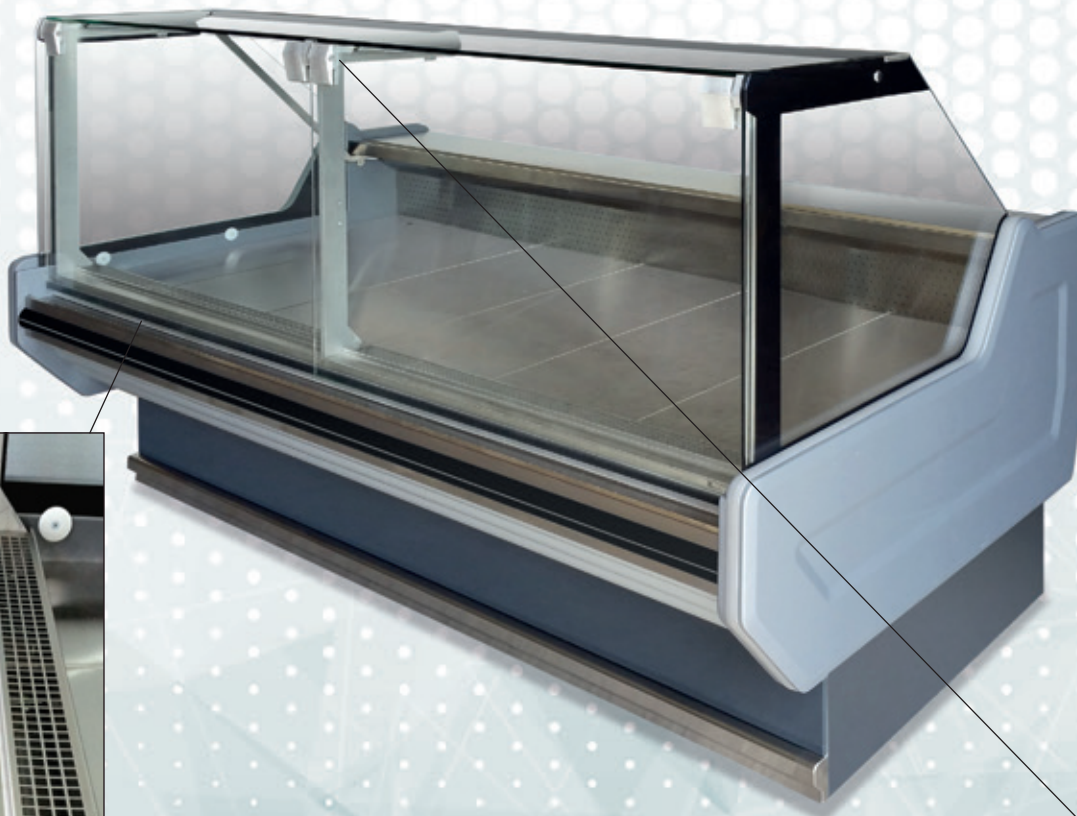



TROCHIDIS
COMMERCIAL REFRIGERATION



15 χιλ. Π.Ε.Ο ΘΕΣΣΑΛΟΝΙΚΗΣ - ΚΑΒΑΛΑΣ • Τ.Θ.164
Τ. Κ. 57 200 ΛΑΓΚΑΔΑΣ • ΘΕΣΣΑΛΟΝΙΚΗ / ΕΛΛΑΔΑ

ΤΗΛ: +30 23940 52700 • FAX: +30 23940 20132
Email: info@trochidis.gr • www.trochidis.gr

